

第77回都民体育大会(区市町村対抗)春季大会(テニス)

女 子 の 部

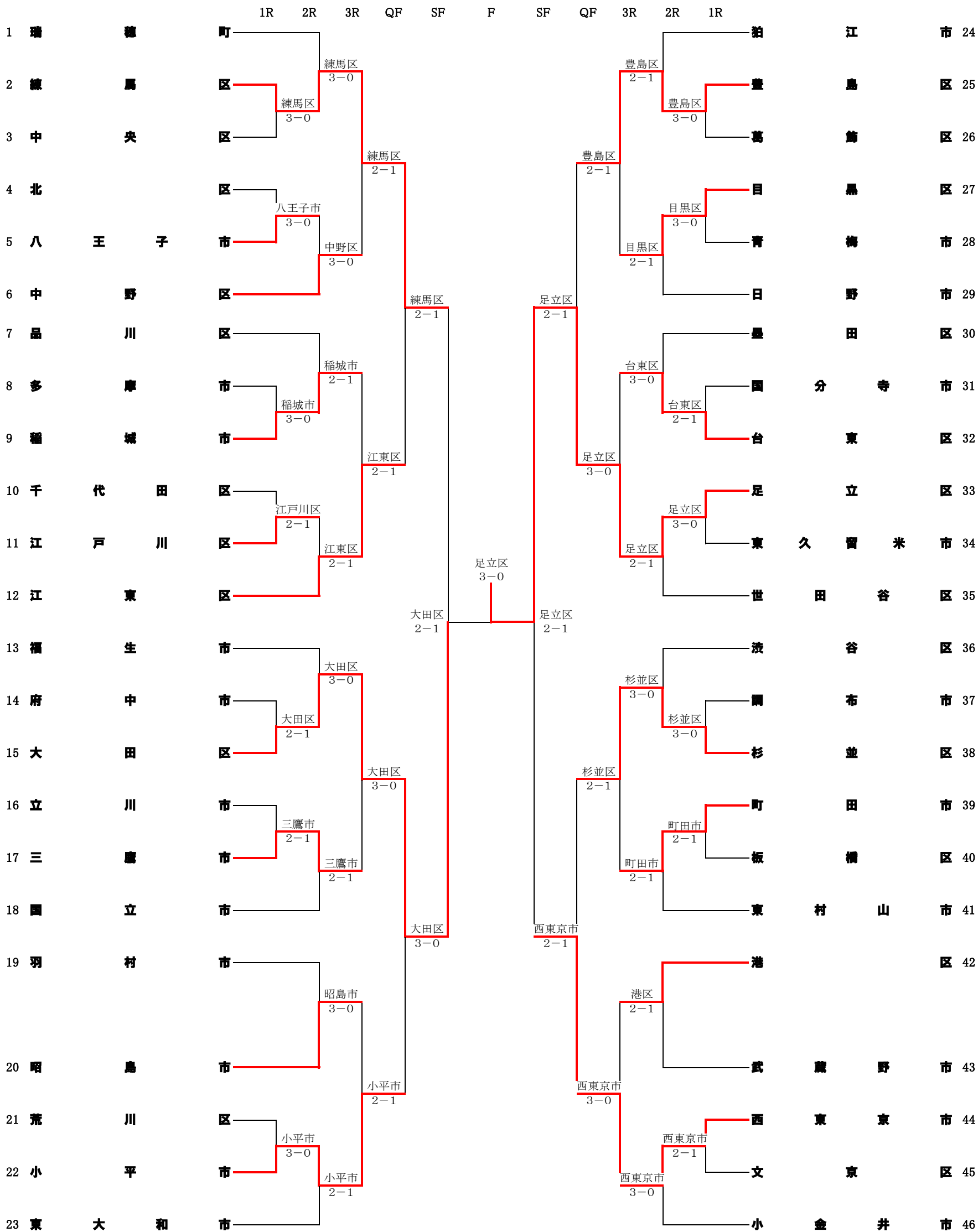

*有明テニスの森公園砂入り人工芝コート(コートC)中央付近に大会本部を設置します。
 *初日9:00スタートの受付は8:40よりCコート入口付近にて開始します。
 *出場チームはプレー出来る服装になって、定刻10分前までに大会本部へ出席を届け出てください。
 *砂入り人工芝コート使用の為小雨決行の場合がありますのでコートに集合してください。
 尚、荒天時のお問合わせは会場レフェリーの携帯電話にご確認ください。
 電話番号090-2241-5085または090-8507-0678 ※9:00以降のみの対応となります。
 *使用球としてダンロップフォートイェロー(2個入)を各チーム3試合分持ち寄りです。
 *監督・選手は必ず所属地区名(ワッペン等)を衣服に付けてください。
 *ゴミは各自持ち帰りをお願いします。

第77回都民体育大会(区市町村対抗)春季大会(テニス)

男子の部

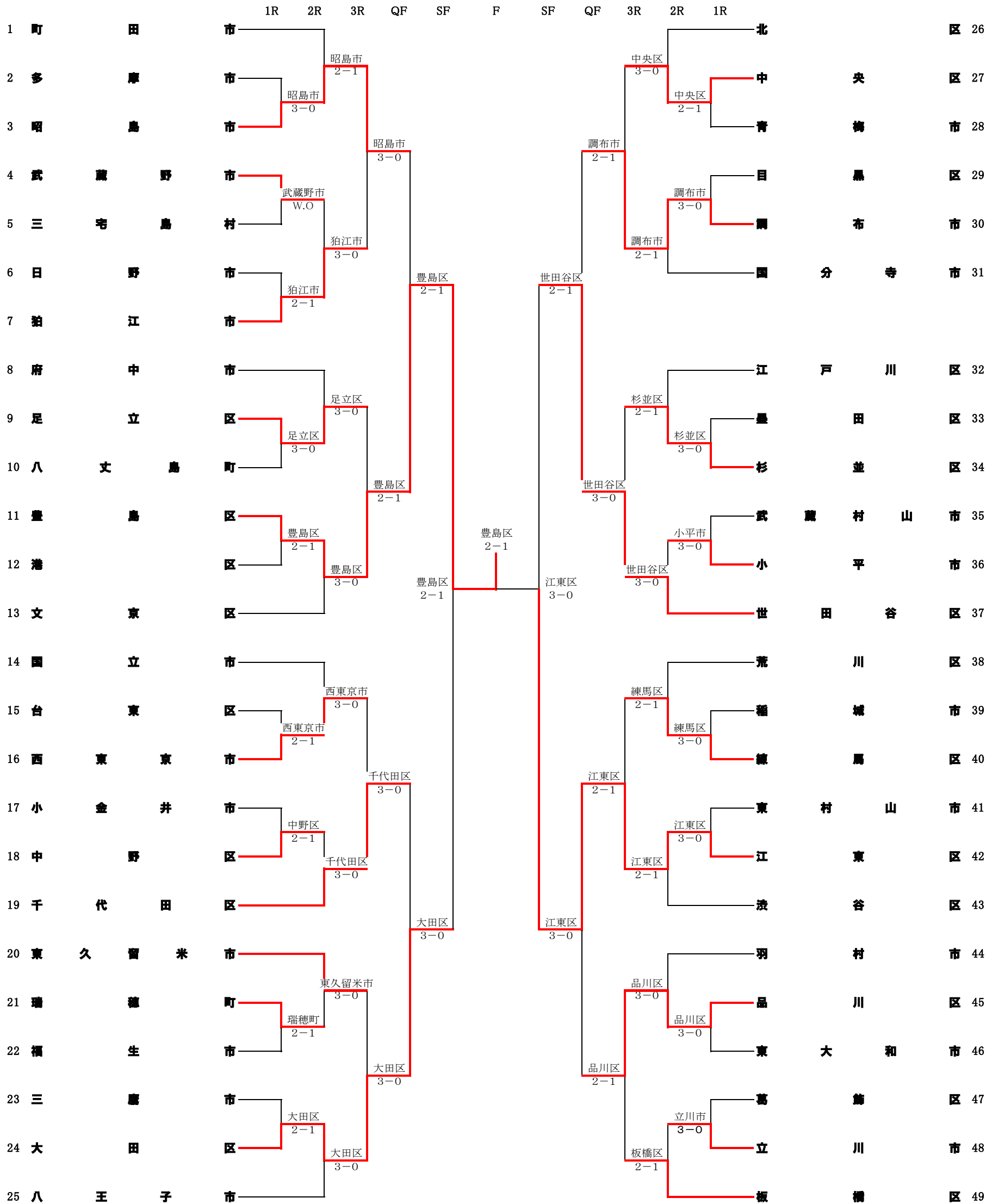

*有明テニスの森公園Cコート(砂入り人工芝コート)中央付近に大会本部を設置します。
 *初日9:00スタートの受付は8:40よりCコート入口付近にて開始します。
 *出場チームはプレー出来る服装になって、定刻10分前までに大会本部へ出席を届け出てください。
 *砂入り人工芝コート使用の為小雨決行の場合がありますのでコートに集合してください。
 尚、荒天時のお問い合わせは会場レフェリーの携帯電話にご確認ください。
 電話番号090-2241-5085または090-8507-0678 ※9:00以降のみの対応となります。
 *使用球としてダンロップフォートイエラー(2個入)を各チーム3試合分持ち寄りです。
 *監督・選手は必ず所属地区名(ワッペン等)を衣服に付けてください。
 *ゴミは各自持ち帰りをお願いします。

第77回 都民体育大会 テニス 成績

2024年5月19日・25日・26日
有明テニスの森公園 Cコート

男子の部

1位	豊島区
2位	江東区
3位	大田区
3位	世田谷区
5位	昭島市
5位	千代田区
5位	調布市
5位	品川区

女子の部

1位	足立区
2位	大田区
3位	練馬区
3位	西東京市
5位	江東区
5位	小平市
5位	豊島区
5位	杉並区